

# LOOK-OUT

BLOQUEADOR POR AFASTAMENTO

## BPX-MC

rev.: 2.0

O Bloqueador por afastamento BPX-MC entra em operação somente quando a chave de ignição estiver ligada. O BPX-MC precisa receber os sinais do controle de presença que emite um sinal a cada 5 segundos.

Esse modelo de bloqueador, não tem a função de disparar por sensor de nível.

### FUNCIONAMENTO:

Quando o veículo estiver com a ignição ligada, e o proprietário estiver em posse do controle, o bloqueador terá seu funcionamento normal. Se por algum motivo o veículo se afastar do controle aproximadamente 30 m, após 1 minuto o bloqueador entrará em disparo, e 20 segundos depois realizará o bloqueio. Nessa ocasião, o alarme só irá parar de disparar e liberará o funcionamento do veículo quando o controle se aproximar do veículo.

Quando a chave de ignição estiver desligada, o BPX-MC não entra em disparo se o veículo for movimentado ou a porta for aberta (quando instalado em carros).

### FUNCIONAMENTO DO CONTROLE:

O controle transmite um sinal codificado para o bloqueador a cada 5 segundos. O led do controle pisca indicando as transmissões.

O controle tem um sensor de movimento que dispensa a necessidade de desligá-lo manualmente. Após permanecer em repouso por aproximadamente 10 minutos, o controle se desliga automaticamente. Ao sofrer algum movimento, o controle volta ao seu funcionamento normal, sem a necessidade de pressionar o botão. Esse sistema proporciona a economia de bateria.

### DESLIGANDO O CONTROLE:

É possível desligar o controle manualmente. Recomendamos que essa ação seja executada somente quando se deseja realizar teste do sistema.

Para desligar o controle, proceda da seguinte maneira:

A. Pressione e mantenha pressionado o botão do controle.

- O Led piscará rapidamente, e em seguida piscará duas vezes lentamente.

B. Solte o botão do controle.

- Controle Desligado.

### LIGANDO O CONTROLE:

A. Pressione e solte o botão do controle.

- O Led piscará indicando controle ligado.

### GRAVAÇÃO DE NOVOS CONTROLES:

O bloqueador BPX-MC já sai de fábrica com o controle codificado. Caso haja necessidade de codificar outro controle, proceda da seguinte maneira:

A. Retire o fusível do porta-fusível branco

B. Aguarde 8 segundos.

C. Recoloque o fusível e ligue imediatamente a chave de ignição.

- A sirene emitirá 1 *bip*.

D. Pressione e solte o botão do controle.

- A sirene emitirá 3 *bips*.

E. Desligue a chave de ignição.

- A sirene emitirá 1 *bip*.

Programação concluída.

O BPX-MC aceita até dois controles gravados ao mesmo tempo. Quando o terceiro for gravado, o primeiro será apagado, e assim sucessivamente.

## Esquema de Instalação

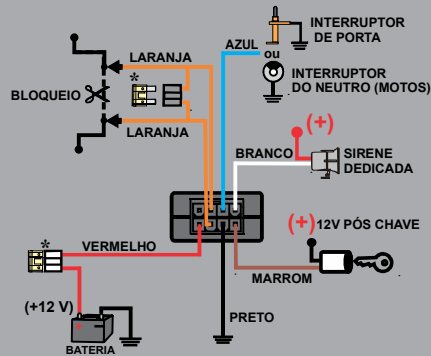

Esquema de ligação de relé auxiliar OBRIGATÓRIO para realizar bloqueio em carros, caminhonetes e caminhões; a não utilização do relé auxiliar conforme esquema abaixo para estes veículos, implicará na perda da garantia do produto.

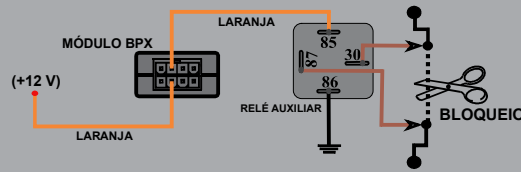

Obs: PARA QUE O VEÍCULO TENHA SEU FUNCIONAMENTO INTERROMPIDO, O BLOQUEIO DEVERÁ SER FEITO EM PONTOS ESPECÍFICOS DO VEÍCULO. CABE AO INSTALADOR INFORMAR AO PROPRIETÁRIO DO VEÍCULO SOBRE OS RISCOS DE EFETUAR O BLOQUEIO EM PONTOS QUE INTERROMPAM O FUNCIONAMENTO DO MOTOR. SENDO ASSIM, ESSA LIGAÇÃO FICA SENDO DE INTEIRA RESPONSABILIDADE DO PROPRIETÁRIO DO VEÍCULO.

### ATENÇÃO

BUSCANDO RESPEITAR E CUMPRIR AS RESOLUÇÕES EMITIDAS PELO CONSELHO NACIONAL DE TRÂNSITO (CONTRAN), A LOOK OUT RECOMENDA QUE O BLOQUEIO DE SEUS ALARMES E BLOQUEADORES SEJAM REALIZADOS EXCLUSIVAMENTE NO MOTOR DE PARTIDA, CUMPRINDO ASSIM O ESTIPULADO NO PARÁGRAFO ÚNICO DO ARTIGO 1º DA RESOLUÇÃO 037/98.

**FIO AZUL:** O fio azul do BPX-MC deve ser ligado no interruptor de porta quando instalado em carros, ou interruptor do neutro quando instalado em motos, este fio mantém a correta sincronização entre o controle, o módulo e o veículo. (Esse fio não tem a função de disparar o bloqueador quando a chave estiver desligada.

**SIRENE:** Utilize sirene dedicada. Ligue um dos fios da sirene no fio branco do BPX-MC, e o outro em 12 V(+) direto. A sirene dedicada da linha LOOK OUT não possui polaridade.

**\*CHAVE GERAL:** O chicote do bloqueador possui dois porta-fusíveis. Caso haja necessidade de desativar o sistema por completo, retire o fusível do porta-fusível branco e coloque-o no preto.

LOOK OUT INDUSTRIA E COMÉRCIO DE EQUIPAMENTOS ELETRÔNICOS LTDA  
CNPJ: 58.715.434-0001-58  
AVENIDA 4-A, 336, CIDADE NOVA CEP: 13506-770 RIO CLARO - SP  
SAC LOOK-OUT : 0800-000-2420