

LOOK-OUT

BLOQUEADOR POR AFASTAMENTO

BPX-MC

rev.:1.5

O Bloqueador por afastamento BPX-MC funciona apenas quando a chave de ignição estiver ligada. O BPX-MC necessita receber os sinais do controle de presença que emite um sinal codificado a cada 5 segundos.

FUNCIONAMENTO:

Quando o veículo estiver com a ignição ligada, e o proprietário estiver em posse do controle, o bloqueador terá seu funcionamento normal. Se por algum motivo o veículo se afastar do controle por aproximadamente 30m, em 1 minuto o bloqueador entrará em disparo, e 20 segundos depois realizará o bloqueio. Nesta ocasião, o bloqueador só irá parar de disparar e irá liberar o funcionamento do veículo quando o controle se aproximar do veículo.

FUNCIONAMENTO DO CONTROLE:

O controle transmite um sinal codificado para o bloqueador a cada 5 segundos. O led do controle pisca indicando as transmissões.

O controle possui um sistema que dispensa a necessidade de desligá-lo manualmente. Após permanecer em repouso por aproximadamente 1 hora e 40 minutos, o controle se desliga automaticamente. Ao receber algum movimento, o controle volta ao seu funcionamento normal, sem a necessidade de pressionar o botão. Este sistema proporciona a economia de bateria.

GRAVAÇÃO DE NOVOS CONTROLES:

O bloqueador BPX-MC já sai de fábrica com o controle codificado. Caso haja necessidade de codificar outro controle, proceda da seguinte maneira:

- A. Retire o fusível do porta-fusível branco
 - B. Aguarde 8 segundos.
 - C. Recoloque o fusível e ligue imediatamente a chave de ignição.
- A sirene emitirá 1 bip.
 - D. Pressione e solte o botão do controle.
- A sirene emitirá 3 bips.
 - E. Desligue a chave de ignição.
- A sirene emitirá 1 bip.
- Programação concluída.

PARA QUE O VEÍCULO TENHA SEU FUNCIONAMENTO INTERROMPIDO, O BLOQUEIO DEVERÁ SER FEITO EM PONTOS ESPECÍFICOS DO VEÍCULO. CABE AO INSTALADOR INFORMAR AO PROPRIETÁRIO DO VEÍCULO SOBRE OS RISCOS DE EFETUAR O BLOQUEIO EM PONTOS QUE INTERROMPAM O FUNCIONAMENTO DO MOTOR, SENDO ASSIM, ESSA LIGAÇÃO FICA SENDO DE INTEIRA RESPONSABILIDADE DO PROPRIETÁRIO DO VEÍCULO.

BUSCANDO RESPEITAR E CUMPRIR AS RESOLUÇÕES EMITIDAS PELO CONSELHO NACIONAL DE TRÂNSITO (CONTRAN), A LOOK-OUT RECOMENDA QUE O BLOQUEIO DE SEUS ALARMES E BLOQUEADORES SEJAM REALIZADOS EXCLUSIVAMENTE NO MOTOR DE PARTIDA, CONFORME ESTIPULADO NO PARÁGRAFO ÚNICO DO ART. 1º DA RESOLUÇÃO 037/98.

Esquema de instalação

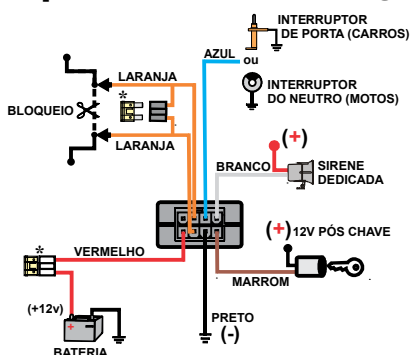

Esquema de ligação de relé auxiliar obrigatório para realizar bloqueio em carros, caminhonetes e caminhões.

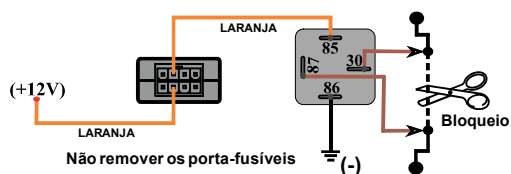

A NÃO UTILIZAÇÃO DO ESQUEMA ACIMA PARA REALIZAR O BLOQUEIO EM CARROS, CAMINHONETES E CAMINHÕES IMPLICA DIRETAMENTE EM PERDA DA GARANTIA.

FIO AZUL: O fio azul do BPX-MC deve ser ligado no interruptor de porta quando instalado em automóveis, ou interruptor do neutro quando instalado em motos. O fio azul tem a função de dificultar disparos falsos ocasionados por interferências eletromagnéticas. O fio azul não dispara e não aciona o bloqueador quando a chave de ignição estiver desligada.

***CHAVE GERAL:** O chicote do bloqueador possui dois porta-fusíveis. Caso haja necessidade de desativar o sistema por completo, retire o fusível do porta-fusível branco e coloque-o no preto.
SIRENE: Utilize sirene dedicada. Ligue um dos fios da sirene no fio branco do BPX-MC e o outro em 12V(+) direto. (A sirene dedicada da linha **LOOK OUT** não possui polaridade).

A LOOKOUT NÃO SE RESPONSABILIZA POR QUALQUER DANO CAUSADO AO VEÍCULO OU A TERCEIROS.

LOOKOUT INDUSTRIA E COMÉRCIO DE EQUIPAMENTOS ELETRÔNICOS
AVENIDA 4-A, 336 CIDADE NOVA CEP:13506-770 RIO CLARO-SP
SAC LOOKOUT : (19)3526-9900 / (19)3534-9009 / (19)3534-8840
Suporte Técnico : 0800-771-9008 - (19)99685-1160(VIVO)
CNPJ:58.715.434/0001-58