

CAPA

MODELO: AL-30XR

PARABÉNS

O sistema de segurança que você adquiriu é o que há de mais avançado no mercado, pois une a tecnologia dos modernos micro-controladores à experiência de nossos técnicos e engenheiros de desenvolvimento.

Temos procurado aprimorar o produto constantemente, proporcionando maior segurança e confiabilidade ao sistema.

**SAC LOOK-OUT: (19)3526-9900 /
(19)3534-9009**

ID* SUPORTE TÉCNICO: 55*96*75079

SUPORTE TÉCNICO: 0800-771-9008

WWW.LOOKOUT.COM.BR

LOOK-OUT

MODELO: AL-30XR

rev.:1.0

ÍNDICE

Composição do sistema de alarme.....	1
Especificações técnicas.....	1
Operações básicas do alarme.....	1
Recursos e configurações do alarme.....	2
Auto trava.....	2
Localização do veículo (pânico).....	2
Sinalização liga-desliga.....	2
Rearme.....	3
Configurações das saídas trava/destrava.....	3
Travamento de portas e levantamento de vidros.....	4
Configurações da saída de vidro.....	4
Saída Volkswagen G5.....	4
Porta Negativa/Positiva.....	5
Reset.....	5
Padrões de fábrica.....	5
Gravação de novos controles.....	6
Apagando controles da memória.....	6
Diagnóstico de disparos.....	6
Ultrassom.....	7
Cancelamento do ultrassom.....	7
Resgate.....	7
Função Blocar.....	8
Função Manobrista.....	8
Instalação.....	9
Indicações do Led.....	9
Informações importantes.....	9
Esquema de instalação.....	10
Esquemas de ligações de relés auxiliares.....	11

COMPOSIÇÃO DO SISTEMA DE ALARME

- Manual;
- Módulo de Alarme com Sirene Piezo-Elétrica Dedicada;
- 1 ou 2 transmissores com Bateria (Conforme Modelo);
- Chicote de Potência;

ESPECIFICAÇÕES TÉCNICAS

Módulo de alarme:

- Tensão de operação.....11-16V
- Consumo de corrente.....25mA
- Bloqueio.....7A
- Pressão sonora da sirene piezo-elétrica.....110dB a 1 metro de distância
- Setas.....2 x 7A
- Dimensões.....57x50x24mm

Transmissor:

- Frequência.....433,8MHz
- Baterias (1 x CR2032).....3Volts

OPERAÇÕES BÁSICAS DO ALARME

OBJETIVO	AÇÃO	RESPOSTA DO ALARME
Ligar o alarme	Pressionar e soltar botão o <<CADEADO FECHADO>>	1 Bip e setas: ligado 3 Bips e setas: ligado com alguma porta aberta
Desligar o alarme	Pressionar e soltar o botão <<CADEADO ABERTO>>	2 Bips e setas: desligado 3/4 Bips e setas: desligado (Vide Diagnóstico de disparo)
Disparar o alarme (Função Pânico)	Com o alarme ligado, pressionar o botão <<RAIO>>	Dispara por 20s. Também usada p/ localizar veículos em estacionamentos.
Ligar e desligar o alarme sem bip	Pressionar e soltar o botão <<MUDO>>	Liga e desliga apenas com a sinalização de setas
Ligar e desligar o alarme com bip	Pressionar e soltar o botão <<MUDO>>	Volta a sinalizar pelo bip e pelas setas
Ligar o alarme com o sensor de ultrassom desativado. (quando instalado)	Pressionar o botão <<CADEADO FECHADO>> em seguida pressionar botão <<RAIO>>	1 bip indicando alarme ligado e 1 bip grave indicando ultrassom desativado. (vide pág.7)

RECURSOS E CONFIGURAÇÕES DO ALARME

AUTO TRAVA: Esta função trava as portas 8 segundos após a ignição ter sido ligada e destrava automaticamente quando a ignição for desligada. As travas serão acionadas somente se as portas estiverem fechadas. Este recurso pode ser habilitado ou desabilitado. Este recurso sai habilitado de fábrica. Para alterar a programação proceda da seguinte forma:

Desabilitar

- A. Retire o fusível do porta-fusível branco.
 - B. Aguarde 8 segundos.
 - C. Recoloque o fusível e ligue imediatamente a ignição.
- A sirene emitirá 1 bip grave e 1 bip agudo.
 - D. Pressione e solte o botão <<CADEADO FECHADO>>.
- A sirene emitirá **1 bip grave**.
 - E. Mantenha o botão <<CADEADO ABERTO>> pressionado até a sirene emitir **2 bips agudos**.
 - F. Desligue a chave de ignição.
- A sirene emitirá 1 bip.
- Programação concluída.

Habilitar

- A. Retire o fusível do porta-fusível branco.
 - B. Aguarde 8 segundos.
 - C. Recoloque o fusível e ligue imediatamente a ignição.
- A sirene emitirá 1 bip grave e 1 bip agudo.
 - D. Pressione e solte o botão <<CADEADO FECHADO>>.
- A sirene emitirá **1 bip grave**.
 - E. Pressione e solte o botão <<CADEADO ABERTO>>.
- A sirene emitirá **1 bip agudo**.
 - F. Desligue a chave de ignição.
- A sirene emitirá 1 bip.
- Programação concluída.

LOCALIZAÇÃO DO VEÍCULO (PÂNICO): Com o alarme ligado, se o botão <<RAIO>> do controle for pressionado, ocorrerá um disparo de 20 segundos. Este recurso é útil para a localização do veículo em pátios de estacionamentos e para afugentar suspeitos próximos ao veículo.

NOTA: Quando o alarme parar de disparar, após ter decorrido o tempo de 20 segundos ou o botão <<RAIO>> tiver sido pressionado antes de completar os 20 segundos, o alarme permanecerá ligado e estabilizado, pronto para disparar se ocorrer qualquer violação do veículo. Este recurso só estará disponível após o tempo de 20 segundos a partir da ativação. Esse é o tempo necessário para estabilização do sistema.

SINALIZAÇÃO LIGA/DESLIGA: Esta função permite ligar ou desligar o alarme com sinal visual ou visual e sonoro. Para alterar o modo de sinalização, pressione e solte o botão <<MUDO>>.

Após alterar o modo de sinalização como informado acima, use o alarme normalmente ligando e desligando pelos botões <<CADEADO FECHADO>>/ <<CADEADO ABERTO>>.

REARME: Após a desativação do alarme, se nenhum sensor tiver sido violado, em 60 segundos o alarme se ativará e travará as portas automaticamente, protegendo o veículo contra desativação acidental. Este recurso pode ser habilitado ou desabilitado. Este recurso sai habilitado de fábrica. Para alterar a programação proceda da seguinte forma:

Desabilitar

- A. Retire o fusível do porta-fusível branco.
- B. Aguarde 8 segundos.
- C. Recoloque o fusível e ligue imediatamente a ignição.
- A sirene emitirá 1 bip grave e 1 bip agudo.
- D. Mantenha o botão <<CADEADO FECHADO>> pressionado até a sirene emitir **2 bips graves consecutivos**.
- E. Mantenha o botão <<CADEADO ABERTO>> pressionado até a sirene emitir **2 bips agudos**.
- F. Desligue a chave de ignição.
- A sirene emitirá 1 bip.
Programação concluída.

Habilitar

- A. Retire o fusível do porta-fusível branco.
- B. Aguarde 8 segundos.
- C. Recoloque o fusível e ligue imediatamente a ignição.
- A sirene emitirá 1 bip grave e 1 bip agudo.
- D. Mantenha o botão <<CADEADO FECHADO>> pressionado até a sirene emitir **2 bips graves consecutivos**.
- E. Pressione e solte o botão <<CADEADO ABERTO>>.
- A sirene emitirá **1 bip agudo**.
- F. Desligue a chave de ignição.
- A sirene emitirá 1 bip.
Programação concluída.

NOTA: No rearme, não há sinal para levantar vidros. O alarme só será reativado se for desligado após 20 segundos da sua ativação.

CONFIGURAÇÃO DAS SAÍDAS TRAVA/DESTRAVA: Esta configuração possibilita alterar o pulso de trava/destrava para atender diferentes tipos de veículos.

- A. Retire o fusível do porta-fusível branco.
- B. Aguarde 8 segundos.
- C. Recoloque o fusível e ligue imediatamente a ignição.
- A sirene emitirá 1 bip grave e 1 bip agudo.
- D. Mantenha o botão <<CADEADO FECHADO>> pressionado até a sirene emitir **3 bips graves consecutivos**.
- E. Mantenha o botão <<CADEADO ABERTO>> pressionado até a sirene emitir a quantidade de bip(s) correspondente ao tempo do pulso de trava/destrava desejado:

0,3 segundos - 1 bip agudo

1,0 segundo - 2 bips agudos (padrão de fábrica)

2,6 segundos - 3 bips agudos

Trava diferenciada - 4 bips agudos*

Trava pulso duplo - 5 bips agudos

F. Desligue a chave de ignição

- A sirene emitirá 1 bip.

Programação concluída.

***A TRAVA DIFERENCIADA SERVE PARA VEÍCULOS QUE NECESSITAM DE UM SINAL CONSTANTE PARATRAVAR E DAAUSÊNCIADO SINAL PARA DESTRAVAR.**

QUANDO O VEÍCULO NECESSITAR DE UM PULSO NEGATIVO PARA TRAVAR E PULSO NEGATIVO PARA DESTRAVAR NO MESMO FIO, JUNTE OS FIOS CINZA E VIOLETA E LIGUE NO FIO DO VEÍCULO. AO UTILIZAR ESTE TIPO DE LIGAÇÃO, DESABILITE A FUNÇÃO AUTO-TRAVA E REARME, CONFORME DESCRITO NAS PÁG. 2 E 3.

TRAVAMENTO DE PORTAS E LEVANTAMENTO DE VIDROS: Se o veículo possuir travas e/ou vidros elétricos, os mesmos serão acionados quando o alarme for ligado, subindo os vidros e travando as portas.

NOTA: Em alguns veículos é necessário adicionar módulo de vidro/centralina ou relés.

CONFIGURAÇÃO DA SAÍDA DE VIDRO:

A. Retire o fusível do porta-fusível branco.

B. Aguarde 8 segundos.

C. Recoloque o fusível e ligue imediatamente a ignição.

- A sirene emitirá 1 bip grave e 1 bip agudo.

D. Mantenha o botão <<**CADEADO FECHADO**>> pressionado até a sirene emitir **4 bips graves consecutivos**.

E. Mantenha o botão <<**CADEADO ABERTO**>> pressionado até a sirene emitir a quantidade de bip(s) correspondente ao tempo do sinal da saída de vidro desejado:

15 segundos - 1 bip agudo (padrão de fábrica)

0,2 segundos - 2 bips agudos (alguns linha Fiat)

1 segundo - 3 bips agudos (alguns linha GM)

Uno 2015/2016 - 4 bips agudos

VW G5 - 5 bips agudos

F. Desligue a chave de ignição

- A sirene emitirá 1 bip.

Programação concluída.

SAÍDA LINHA VOLKSWAGEN G5: Esta saída pode ser utilizada quando alguns veículos da linha Volkswagen G5 utilizam sinais específicos para travar portas, subir vidros elétricos e abrir porta malas. Para utilizar esta função, configure a saída de levantamento de vidros para a função G5 conforme descrito acima.

NOTA: Este recurso só irá funcionar se o veículo Volkswagen G5 possibilitar este tipo de ligação. Caso o veículo aceite este tipo de ligação, realize a configuração conforme descrito anteriormente e ligue o fio **azul** no pino 5 do módulo original situado logo acima do acelerador.

PORTA NEGATIVA/POSITIVA: Com esta configuração, é possível configurar o alarme para receber sinal positivo ou negativo quando se abre as portas.

A. Retire o fusível do porta-fusível branco.

B. Aguarde 8 segundos.

C. Recoloque o fusível e ligue imediatamente a ignição.

- A sirene emitirá 1 bip grave e 1 bip agudo.

D. Mantenha o botão <<CADEADO FECHADO>> pressionado até a sirene emitir **5 bips graves consecutivos**.

E. Mantenha o botão <<CADEADO ABERTO>> pressionado até a sirene emitir a quantidade de bip(s) correspondente ao tipo de sinal dos interruptores de porta/micro-chave:

1 bip agudo - Sinal de porta negativo (padrão de fábrica).

2 bips agudos - Sinal de porta positivo.

F. Desligue a chave de ignição.

- A sirene emitirá 1 bip.

Programação concluída.

RESET: Restaura Padrões de fábrica.

A. Retire o fusível do porta-fusível branco.

B. Aguarde 8 segundos.

C. Recoloque o fusível e ligue imediatamente a ignição.

- A sirene emitirá 1 bip grave e 1 bip agudo.

D. Mantenha o botão <<CADEADO FECHADO>> pressionado até a sirene emitir **6 bips graves consecutivos**.

E. Pressione e solte o botão <<CADEADO ABERTO>>.

- A sirene emitirá 1 bip grave e 1 bip agudo, indicando que o sistema foi resetado.

- Desligue a ignição.

Programação concluída - **ALARME RETORNA AO PADRÃO DE FÁBRICA (não apaga controles)**.

PADRÕES DE FÁBRICA: Os alarmes saem de fábrica com as seguintes configurações:

Auto trava: habilitado

Rearme: habilitado

Saída de trava/destrava: 1 segundo

Saída de vidro: 15 segundos

Função Blocar: Desativada

Sinal do interruptor de porta: Negativo

GRAVAÇÃO DE NOVOS CONTROLES: A memória do alarme aceita até 4 controles. Quando for gravado o quinto controle, o primeiro será apagado, e assim sucessivamente.

Para gravar controles, proceda da seguinte forma:

A. Retire o fusível do porta-fusível branco.

B. Aguarde 8 segundos.

C. Recoloque o fusível e ligue imediatamente a ignição.

-A sirene emitirá 1 bip.

D. Pressione e solte os botões <<CADEADO FECHADO>> e <<CADEADO ABERTO>> ao mesmo tempo.

-A sirene emitirá 3 bips.

E. Desligue a ignição.

-A sirene emitirá 1 bip.

Programação concluída

APAGANDO CONTROLES DA MEMÓRIA: Para remover um controle codificado da memória do sistema, é necessário preencher as 4 posições da memória com um novo controle. Para isso, em posse do controle que se deseja gravar na memória, proceda da seguinte maneira:

A. Retire o fusível do porta-fusível branco.

B. Aguarde 8 segundos.

C. Recoloque o fusível e ligue imediatamente a ignição.

-A sirene emitirá 1 bip.

D. Pressione e solte 4 vezes os botões <<CADEADO FECHADO>> e <<CADEADO ABERTO>> ao mesmo tempo.

-A sirene emitirá 3 bips cada vez que os botões forem pressionados.

E. Desligue a ignição.

-A sirene emitirá 1 bip.

Programação concluída.

DIAGNÓSTICO DE DISPARO: Qualquer disparo ou porta aberta será informado ao ligar ou desligar o alarme.

AO LIGAR: Informa que existe alguma porta, capô ou porta-malas aberto, com a emissão de 3 bips na sirene.

AO DESLIGAR/EM DISPARO: Informa qual violação o veículo sofreu enquanto o alarme estava ativado, emitindo 3 bips na sirene se a violação tiver sido detectada pelos sensores de portas; 4 bips se a violação tiver sido detectada pelos sensores de ultrassom; ou 2 bips (somente em disparo) se a violação tiver ocorrido pela chave de ignição (ligação direta).

ULTRASSOM: O sistema de ultrassom do alarme, possui regulagem manual de sensibilidade em caso de veículos com espaço interno menor ou maior. Para regular a sensibilidade do ultrassom, gire o potenciômetro situado atrás do sensor para aumentar ou diminuir a sensibilidade.

CANCELAMENTO DO ULTRASSOM: Quando o módulo de ultrassom for instalado, este recurso possibilita ativar o alarme sem ativar o ultrassom e sem a subida dos vidros. Este recurso é importante quando se deseja ativar o alarme e permanecer dentro do veículo, deixar os vidros abertos, ou deixar animais em seu interior. Para utilizar este recurso, proceda da seguinte forma:

Ative o alarme normalmente pelo botão <<CADEADO FECHADO>> e, em até 2 segundos, pressione e solte o botão <<RAIO>>.

- A sirene emitirá 1 bip normal ao ativar o alarme e emitirá 1 bip grave ao pressionar e soltar o botão <<RAIO>>, desativando, assim, o ultrassom.

Para ativar o ultrassom novamente, desative o alarme pelo botão <<CADEADO ABERTO>> e o reative pelo botão <<CADEADO FECHADO>>. Assim que o alarme for ligado, o ultrassom já estará ativado.

RESGATE: A função resgate é utilizada quando o veículo é roubado já em funcionamento, como em assaltos, por exemplo. Com o motor em funcionamento, acione qualquer um dos botões do controle remoto. A lanterna piscará indicando que o resgate foi acionado. Após 30 segundos, a sirene soará por 10 segundos, alertando que o funcionamento do veículo será interrompido (vide NOTA abaixo).

NOTA: PARA QUE O VEÍCULO TENHA SEU FUNCIONAMENTO INTERROMPIDO, O BLOQUEIO DEVERÁ SER FEITO EM PONTOS ESPECÍFICOS DO VEÍCULO. CABE AO INSTALADOR INFORMAR AO PROPRIETÁRIO DO VEÍCULO SOBRE OS RISCOS DE EFETUAR O BLOQUEIO EM PONTOS QUE INTERROMPAM O FUNCIONAMENTO DO MOTOR, SENDO ASSIM, ESSA LIGAÇÃO FICA SENDO DE INTEIRA RESPONSABILIDADE DO PROPRIETÁRIO DO VEÍCULO.

BUSCANDO RESPEITAR E CUMPRIR AS RESOLUÇÕES EMITIDAS PELO CONSELHO NACIONAL DE TRÂNSITO (CONTRAN), A LOOK-OUT RECOMENDA QUE O BLOQUEIO DE SEUS ALARMES E BLOQUEADORES SEJAM REALIZADOS EXCLUSIVAMENTE NO MOTOR DE PARTIDA, CUMPRINDO, ASSIM, O ESTIPULADO NO PARÁGRAFO ÚNICO DO ART. 1º DA RESOLUÇÃO 037/98.

ATENÇÃO: NÃO É POSSÍVEL MANTER AS FUNÇÕES RESGATE E BLOCAR ATIVADAS AO MESMO TEMPO. AO ATIVAR UMA, A OUTRA É DESATIVADA AUTOMATICAMENTE.

FUNÇÃO BLOCAR: Função que dificulta o furto do veículo quando devidamente instalado e configurado. Para o funcionamento normal do automóvel, o proprietário, ao entrar no veículo, deverá fechar as portas, dar a partida no motor e pressionar o botão secreto. Se o botão secreto não for pressionado, após decorrido 50 segundos, o dispositivo causará disparo da sirene por 15s e, em seguida, **interromperá o funcionamento do veículo***.(vide NOTA na página 7.)

Após ocorrido este evento, é necessário que o usuário do veículo pressione o botão secreto para que o veículo tenha seu funcionamento normalizado. A função bloquear sai desativada de fábrica. Para **ativar** ou **desativar** a função bloquear, proceda da seguinte forma:

Ativar

- A. Retire o fusível do porta-fusível branco.
 - B. Aguarde 8 segundos.
 - C. Recoloque o fusível e ligue imediatamente a ignição.
-A sirene emitirá 1 bip grave e 1 bip agudo.
 - D. Pressione e solte a chave secreta.
-A sirene emitirá 1 bip.
 - E. Desligue a ignição.
-A sirene emitirá 1 bip.
- Programação concluída.

Desativar

- A. Retire o fusível do porta-fusível branco.
 - B. Aguarde 8 segundos.
 - C. Recoloque o fusível e ligue imediatamente a ignição.
-A sirene emitirá 1 bip grave e 1 bip agudo.
 - D. Pressione e solte a chave secreta.
-A sirene emitirá 2 bips.
 - E. Desligue a ignição.
-A sirene emitirá 1 bip.
- Programação concluída

FUNÇÃO MANOBRISTA: A função manobrista desativa a **função bloquear temporariamente**. Esta função pode ser necessária quando o veículo precisar ser utilizado por terceiros, como em estacionamentos com manobristas, quando deixados em oficinas, lava-rápido, etc.

Para ativar/desativar a função manobrista, proceda da seguinte forma:

Ativar

Com a ignição ligada, mantenha pressionado o botão secreto por 7 segundos; a sirene emitirá 3 bips. **Função manobrista ativada (função bloquear desativada temporariamente)**.

Desativar

Pressione e solte o botão secreto; a sirene emitirá 1 bip. **Função manobrista desativada (função bloquear ativada)**.

INSTALAÇÃO

INFORMAÇÕES IMPORTANTES:

1. SIRENE: Não utilizar sirenes ou buzinas de 12Vcc, pois os alarmes desta linha funcionam somente com sirene modelo **dedicada**.

2. INTERRUPTOR DE PORTA: O fio verde/vermelho, referente ao interruptor de porta, deve ser ligado obrigatoriamente. Caso contrário, poderá ocorrer travamento das portas e levantamento dos vidros com a chave no interior do veículo. O fio verde/vermelho sai de fábrica configurado para interruptor de porta negativo, para alterar para ligar em interruptor de porta positivo, verifique procedimento na página **5**.

3. CHAVE GERAL: Os **porta-fusíveis branco e preto** são a chave geral do alarme. Para o funcionamento normal do alarme, o fusível deverá permanecer apenas no porta-fusível branco. Para desativar o alarme, retire o fusível do porta-fusível branco e coloque-o no preto.

4. SISTEMA DE BLOQUEIO: O sistema de bloqueio suporta uma corrente de até 7 amperes, permitindo, assim, o bloqueio do **automático do motor de partida**. Se a corrente for superior a 7 amperes, será necessário o uso de um relé auxiliar.(vide pág.11)

5. SAÍDA DE VIDROS/VOLKSWAGEN G5: O fio azul do alarme sai de fábrica configurado para levantamento de vidros, porém é possível alterá-la para utilizar em veículos **VOLKSWAGEN G5**. Para alterar esta configuração, verifique procedimento na página 4.

INDICAÇÕES DO LED: O LED pode fornecer algumas indicações importantes sobre o funcionamento do sistema, conforme descrito abaixo:

LED piscando rapidamente - alarme ativado.

LED piscando lentamente - alarme ativado e estabilizado.

LED piscando 3 vezes e pausa repetidamente ao ligar a ignição - função manobrista ativada.

LED aceso com ignição ligada e função BLOCAR ativada - Alarme irá disparar e bloquear o veículo caso a chave reset não seja pressionada.

LED apagado com a ignição ligada e função BLOCAR ativada - funcionamento normal do veículo.

LED apagado com ignição desligada - alarme desativado

ESQUEMA DE LIGAÇÃO

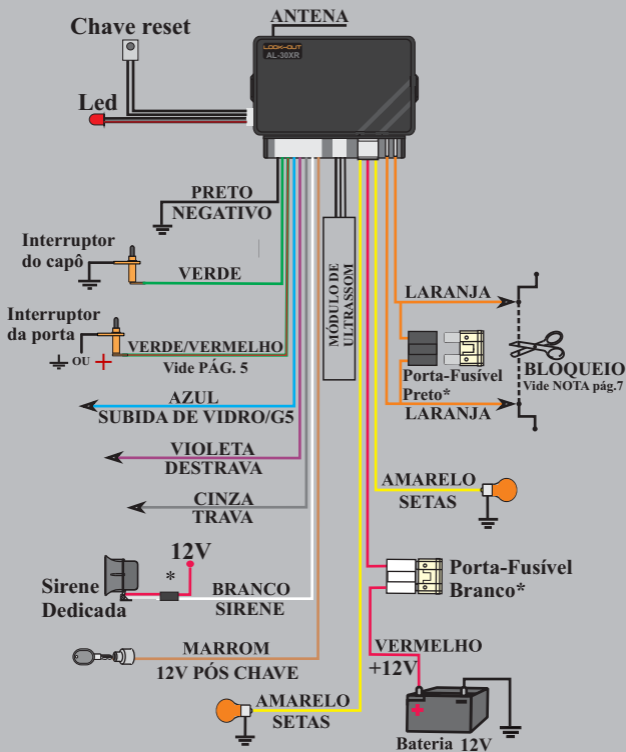

***Vide pág.9**

A LOOK-OUT NÃO SE RESPONSABILIZA POR QUALQUER DANO CAUSADO AO VEÍCULO OU A TERCEIROS.

LOOK-OUT
MODELO: AL-30XR

ESQUEMA DE LIGAÇÃO PARA BLOQUEIO QUANDO A CORRENTE FOR SUPERIOR A 7 AMPERES.

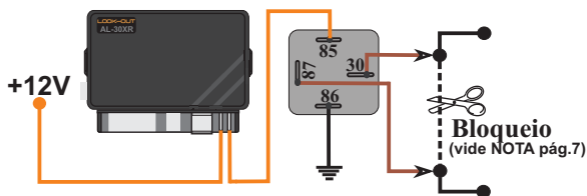

ESQUEMA DE LIGAÇÃO QUANDO SE NECESSITA DE SAÍDA NEGATIVA REFORÇADA (trava/destrava/vidro)

SAÍDA NEGATIVA REFORÇADA

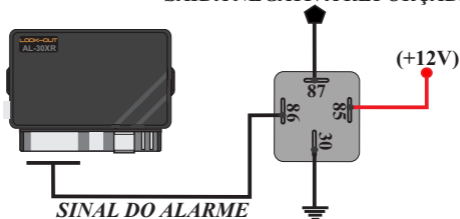

ESQUEMA DE LIGAÇÃO QUANDO SE NECESSITA DE SAÍDA POSITIVA (trava/destrava/vidro)

SAÍDA POSITIVA

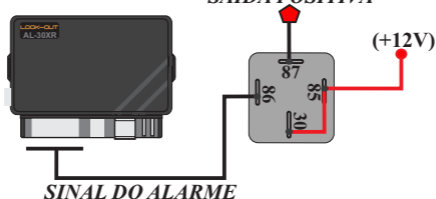

CERTIFICADO DE GARANTIA

1. Este documento estipula que esse produto e seus componentes eletrônicos ficam garantidos contra eventuais defeitos de fabricação que por ventura venham apresentar pelo prazo de 12 meses a partir da data de aquisição do produto.
2. Caso seja constatado o eventual defeito de fabricação, o consumidor deverá entrar em contato com nosso distribuidor autorizado mais próximo.
3. O conserto ou substituição do produto não prorroga o prazo de garantia do mesmo.
4. A garantia perde a validade quando o produto for violado por pessoas não autorizadas, se houver infiltração de água, pelo uso fora das especificações ou por instalação inadequada.

O FABRICANTE NÃO SE RESPONSABILIZA POR FURTO DO VEÍCULO OU DE OBJETOS DO INTERIOR DO MESMO.

NOME: _____

ENDEREÇO: _____

CIDADE: _____ UF: ____ CEP: _____

VEÍCULO: _____ MARCA: _____ MOD: _____ ANO: _____

DATA DE VENDA: _____ MODELO DO ALARME: _____

DEFEITO APRESENTADO: _____

REVENDEDOR: _____

OBS: PARA TER DIREITO À GARANTIA, O CERTIFICADO DEVERÁ SER PREENCHIDO CORRETAMENTE NA DATA DA INSTALAÇÃO.

LOOK OUT IND. COM. EQUIP. ELETR. LTDA.

Avenida 4-A 336 - Cidade Nova - Rio Claro - SP

CEP: 13506-770 - (19)3526-9900 / (19)3534-9009

CNPJ:58.715.434/0001-58

ID* Suporte técnico: 55*96*75079

Suporte técnico: 0800 771 9008

www.lookout.com.br

CAPA
TRASEIRA