

LOOK OUT

SISTEMA DE ALARMES PARA MOTOS R15 – PLUS

O sistema de alarme R15-PLUS funciona com um controle de presença que emite um sinal codificado a cada 5 segundos.

ATIVAR:

Com a ignição desligada, o alarme pode ser ativado de duas maneiras:

1º Pressionando e soltando o botão do controle.

- O alarme emitirá 1 bip e piscará as setas (em modo sonoro)

- O alarme somente piscará as setas (em modo silencioso)

2º Automaticamente, 10 segundos após afastar o controle da moto (em média 30 metros)

- O alarme emitirá 1 bip e piscará as setas (em modo sonoro)

- O alarme somente piscará as setas (em modo silencioso)

DESATIVAR:

Para desativar, não é necessário pressionar o botão do controle. Em posse do controle, ao **mexer na moto*** ou ligar a ignição, o alarme irá localizar o sinal do controle, e o mesmo será desativado automaticamente.

Se ligar a ignição ou mexer na moto, e o controle estiver fora do alcance do alarme, o alarme entrará em disparo.

***sensor de inclinação deverá estar devidamente instalado.**

FUNCIONAMENTO COM IGNIÇÃO DESLIGADA:

Quando o alarme estiver ativado e alguém mexer na moto ou na ignição, o alarme irá procurar o sinal do controle. Se o sinal do controle for localizado, o alarme não entrará em disparo. Caso o sinal não seja encontrado, o alarme entrará em disparo por 60s. Após este tempo, o alarme cessará o disparo e ficará pronto pra um novo disparo caso a moto seja violada novamente.

FUNCIONAMENTO COMA IGNIÇÃO LIGADA:

Quando a moto estiver com a ignição ligada e o proprietário estiver em posse do controle, o alarme terá seu funcionamento normal. Se por algum motivo a moto se afastar do controle aproximadamente 30m, após 50s o alarme entrará em disparo, e depois de 10s realizará o bloqueio. Nesta ocasião, o alarme só parará de disparar e liberará a ignição da moto quando o controle se aproximar da mesma.

GRAVAÇÃO DE NOVOS CONTROLES:

1º Retire o fusível do porta fusível branco

2º Aguarde 8 segundos

3º Recoloque o fusível e ligue imediatamente a ignição

-A sirene emitirá 1 bip

4º Pressione e solte o botão do controle.

-A sirene emitirá 3 bips

5º Desligue a chave de ignição.

- A sirene emitirá 1 bip.

Programação concluída.

MODO SONORO/SILÊNCIOSO:

Com esta configuração, é possível alterar o alarme do modo sonoro para silenciosos e vice versa.

Com o alarme configurado para funcionar em modo sonoro, o alarme além de piscar as setas também emitirá 1 bip quando for ativado, e também emitirá bips antes do disparo quando o alarme estiver ativado e a moto for violada.

Com o alarme configurado em modo silencioso, o alarme somente piscará as setas quando for ativado, e não emitirá bips antes de entrar em disparo.

Para alterar esta configuração, proceda da seguinte maneira:

1º Ligue a chave de ignição. (Se emitir bips, aguarde até parar de emitir)

2º Pressione e solte o botão do controle por 5 vezes.

Se o alarme emitir:

- 2 bips - alarme em modo silencioso.

- 1 bip - alarme em modo sonoro.

3º Desligue a chave de ignição.

- Concluído.

Esquema de instalação

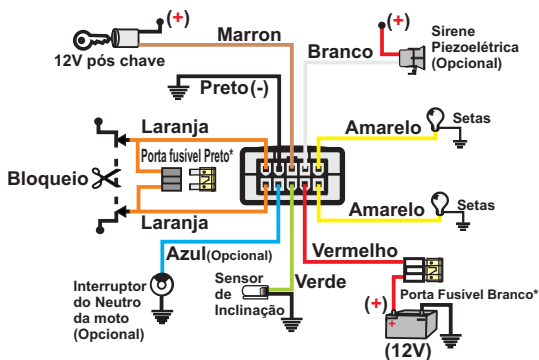

***CHAVE GERAL:** O chicote do alarme possui dois porta fusíveis. Caso haja necessidade de desativar o sistema por completo, retire o fusível do porta fusível branco e coloque no porta fusível preto.

SIRENE (opcional): Não usar sirene dedicada, usar sirene comum 12V piezoelétrica. (LOOKOUT BITONAL OU CONVENCIONAL). Ligar o negativo da sirene no fio branco do alarme e ligar o positivo da sirene em 12V (+) direto.